

Mobil bozótvágó 1,4kW DEMON

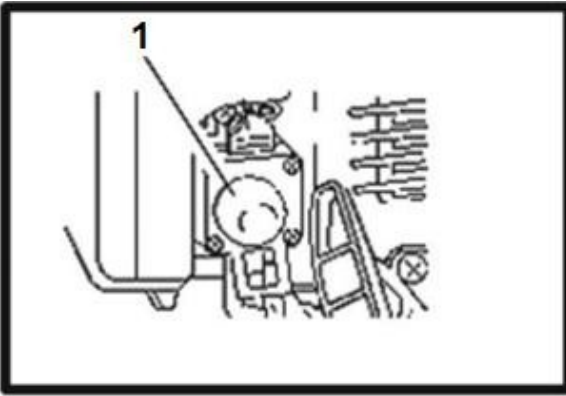

Használati utasítás
Az eredeti utasítások fordítása

Képes legenda



1. Üzemanyagszivattyú

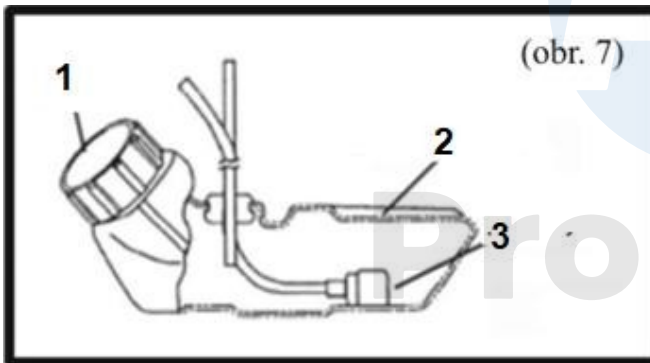
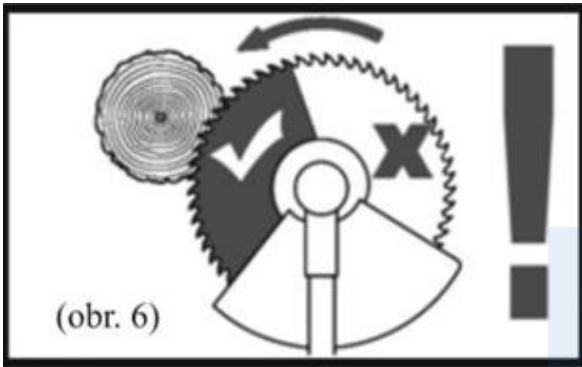

1. Üzemanyagtartály kupakja

2. Üzemanyagtartály

3. Üzemanyagszűrő

A szűrő mosása

Squeezing

Olaj impregnálás

Squeezing

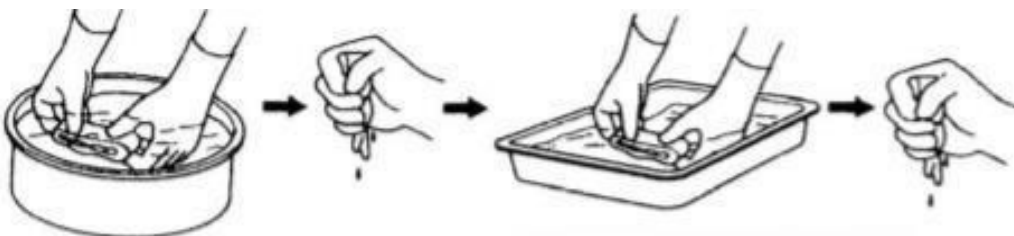

MYDLE WATER

FRISS MOTOROLAJ

ELLENŐRZÉSI ÉS KARBANTARTÁSI TERV

| | | |
|--------------------------------|---------------------------|----------------------------|
| Légszűrő | Ellenőrizze a címet. | Használat előtt |
| | Tisztítás | 3 havonta vagy 10 óránként |
| Gyújtógyertya | Vezérlés - Beállítások | Évente vagy 100 óránként |
| | Csere | 2 évente vagy 100 óránként |
| Hám reteszek | Ellenőrizze a címet. | Használat előtt |
| Vágóelem burkolat | Ellenőrizze a címet. | Használat előtt |
| Vágóelem | Ellenőrizze a címet. | Használat előtt |
| Csavarok, anyák, kötőelemek | Ellenőrizze a címet. | Használat előtt |
| | (szükség esetén meghúzni) | Évente vagy 100 óránként |
| Üzemanyagtartály | Tisztítás | Évente vagy 100 óránként |
| Üzemanyagszűrő | Ellenőrizze a címet. | Évente vagy 30 óránként |
| Fogaskerék | Kenés | 100 óránként |
| Tűzhely | Tisztítás | Használat előtt és után |
| Üzemanyagcső | Ellenőrizze a címet. | Használat előtt és után |
| | Csere | Szükség esetén |
| Motorhűtő lamellák | Tisztítás | Használat előtt és után |

TECHNIKAI ADATOK

| | |
|----------------------|--------------------------------------|
| MODELL: | DEMON, benzines fűnyíró |
| TÍPUS: | BC521 |
| MOTOR: | 2 ütemű; léghűtéses |
| VALEC: | krómozott |
| KAPACITÁS, TÉRFOGAT: | 51,7 köbcenti |
| MAX.KÉRDÉSEK: | 9 500 fordulat/perc. |
| IDLING SPEED: | 3 000 fordulat/perc. |
| ÁTVITEL: | száraz centrifugális tengelykapcsoló |
| MÉRETEK: | 255 mm x 1.6 mm x 25.4 mm |
| NETTÓ SÚLY: | körülbelül 7,8 kg |
| VÁLLHOSSZÚSÁG: | 150 cm |
| VÁGÁSI TERÜLET: | 42 cm |
| AJÁNLOTT STRING: | 2,4 mm |
| KEVERT ÜZEMANYAGOK: | 25:1 (üzemanyag: olaj) |
| AKUSZTIKAI SZINT: | 114 dB (A) +- |
| HANGNYOMÁS: | k = 2,5 dBA 95,7 dB (A) |
| ÜZEMANYAGTARTÁLY: | 1200 cm ³ |

REZGÉSSZINT MUNKA KÖZBEN

| | | | |
|------------------------|------------------------|------------------------|-----------------------|
| STRUNG HEAD | | PUPIL SOROZAT | |
| BAL KÉZ | JOBB KÉZ | BAL KÉZ | JOBB KÉZ |
| 10,22 m/s ² | 12,43 m/s ² | 11,63 m/s ² | 7,25 m/s ² |

BEVEZETÉS

Kedves vásárló!!! Köszönjük bizalmát és gratulálunk sikeres vásárlásához - Ön egy bozótvégógép tulajdonosa lett! Reméljük, hogy az új berendezés használata megfelel az Ön elvárásainak és teljes megelégedettséget fog okozni.

Ezt a kézikönyvet azért írtuk, hogy Ön gond nélkül használhassa a bozótvégót. Kérjük, hogy a gép első használata előtt figyelmesen olvassa el, hogy tisztában legyen a használat során betartandó biztonsági óvintézkedésekkel.

Szeretnénk felhívni a figyelmet arra, hogy a használati útmutató a bozótvégógép szerves része, ezért mindig kéznél kell lennie.

Továbbértékesítés esetén kérjük, adja át az új felhasználónak.

Az Ön új bozótvégóját a következőknek megfelelően tervezték és gyártották le az Európai Unióban hatályos biztonsági követelményeknek, de helytelen használata veszélyt jelenthet az egészségre és a biztonságra.

a felhasználó vagy a közelben állók életét. Ha a fűnyírót a rendeltetésszerű használatnak és a jelen használati útmutatóban megadott információknak megfelelően használja, akkor az hatékonyan és problémamentesen fog működni.

A termék nem rendeltetésszerű használata esetén a gyártó nem vállal felelősséget az okozott károkért. A használati utasításban szereplő valamennyi információ a készítés időpontjában rendelkezésre álló adatoknak felel meg. Mivel a terméket folyamatosan frissítik, előfordulhat, hogy a készülék és a jelen útmutatóban szereplő leírás között kisebb eltérések mutatkoznak. A berendezés bizonyos változtatásokat előzetes értesítés és az utasítás frissítésének kötelezettsége nélkül is tartalmazhat a feltéve, hogy ezek a változások nem befolyásolják a biztonság és a teljesítmény szintjét.

BIZTONSÁGI ÚTMUTATÁSOK a biztonságos működés érdekében.

A piktogramok leírása:



Figyelje meg a penge tükröződését. Vigyázz a penge által elhajított



tárgyakra Légy óvatos!



Használat előtt olvassa el a használati útmutató tartalmát



Viseljen védőfelszerelést.



Viseljen védőkesztyűt Viseljen



védőlábbelit



Legalább 10 000 fordulat/perc sebességre tervezett pengéket használjon.

10000 obr/min



Használjon legalább 10 000 fordulat/perc sebességre tervezett fejeket.

10000 obr/min



Figyelem a forró felületre Nyílt



láng használata tilos



Az alsó végtagok kaszálóegységhez való közelítésének tilalma

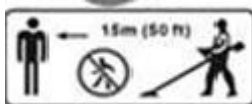

A személyeknek legalább 15 méterre kell lenniük

Az üzemeltető kötelezettségei:

- Soha ne kapcsolja be a bozótvágot, ha fáradt, beteg vagy alkohol vagy más kábítószer hatása alatt áll.
- A berendezés bármelyik alkatrésze potenciális veszélyt jelenthet, ha nem megfelelően használják, vagy ha nem tartják rendszeresen karban.
- Kérjük, figyelmesen olvassa el a jelen kézikönyvben található összes információt. Indítás előtt ismerkedjen meg a kezelőkarokkal és a berendezés működésével. Tanulja meg, hogyan lehet gyorsan kikapcsolni a készüléket, és hogyan lehet gyorsan kioldani a hevedert és kiszabadítani magát a felszerelés.
- Használja a fűnyírót arra a célra, amire tervezték, azaz fűnyírásra. Más célú használata sérülést vagy a berendezés károsodását eredményezheti.
- Soha ne engedje meg, hogy gyermekek vagy olyan személyek, akik nem ismerik a használatot, használják a bozótvágot.
- Ha a bozótvágot másnak viszi vagy adja el, tanítsa meg neki, hogyan kell használni.

Üzembe helyezés előtt olvassa el a kezelési útmutatót.

- Soha ne használja a bozótvágot, ha más emberek, különösen gyerekek vannak a közelben.
- Ön olyan gyógyszereket szed vagy olyan anyagokat fogyaszt, amelyek lelassítják a reakciókat vagy a döntéshozatalt.
- Tartson legalább 15 m-es biztonsági távolságot a készülék és egy másik személy között.
- Ne feledje, hogy a felhasználó vagy a tulajdonos felelős minden olyan kárért, amelyet más személynek, személyeknek vagy azok tulajdonának okozott.
- A bozótvágógép használatakor mindig viseljen védőruházatot és egyéb egyéni védőfelszerelést.

Védőruházat:

Mindig viseljen megfelelő ruházatot, hosszú ujjú és nadrágot. A ruházatnak fednie kell a testet, és a nyak alatt kell megkötnie. Ne hagyjon szabadon lógó gombokat vagy cipzárokat, amelyek lóghatnak. Ne viseljen szalaggal, cipőfűzővel, laza ruházatot, nyakkendőt vagy nyakláncot a berendezés használata közben. A forgó penge beakadhat és súlyos sérülést okozhat. Ha hosszú haja van, kösse össze, és ne vágja le a vállá alatt.

Egyéb egyéni védőfelszerelés:

- * **Védőszemüveg:** védi a szemet a forgó kés által kidobott tárgyaktól.
- * **Sisak:** viseljen sisakot, hogy megvédje a fejét az ágaktól és a leeső tárgyaktól.
- * **Arcvédő:** védi az arcot a forgó kés által elhajított tárgyaktól.
- * **Fejhallgató/füldugó:** viseljen zajvédelmet a hallás védelme érdekében.
- * **Kesztyű:** védi a kezét a sérülésektől.

* **Biztonságos lábbeli:** a cipőnek magasnak és fűző nélkülinek kell lennie. Ezek megvédik a lábat a forgó penge által elhajított tárgyaktól. Ne dolgozzon mezítláb vagy szandálban. A cipő mellett használjon sípcsontvédőt is.

* **Pollenmaszk:** ha allergiás a virágok és fűvek pollenjére, porvédő maszk használata ajánlott. Ezek gyógyszertárakban kaphatók, és jelentősen csökkentik a szervezetébe jutó káros pollenek mennyiségét.

- Minden használat előtt ellenőrizze a berendezést, és fordítson különös figyelmet a következőkre
a penge, a vágórendszer, a védőburkolat és a rögzítőcsavarok kopásának, törésének vagy lazaságának ellenőrzése céljából.
- Kerülje a bozótvágóval való munkát éjszaka vagy rossz látási viszonyok között, mivel a sérülés veszélye megnő.
- Munka közben sétáljon, soha ne fusson, és soha ne veszítse el az egyensúlyát.
- Különös figyelmet kell fordítani a lejtésre. Különösen, ha a talaj csúszós vagy puha.
- Ne működtesse a bozótvágót. Az átépített berendezés használata súlyos sérülésekhez vezethet.
- Ne használja a készüléket, ha a pengevédő vagy egyéb a berendezés részei a helyszínen. Ne feledje, hogy a fedél azért van felhelyezve, hogy megvédje a felhasználót a forgó pengéből kilöködött tárgyaktól. Soha ne működtesse a hasítót a fedelek eltávolításával, vagy ha a fedelek nincsenek megfelelően felszerelve.
- Soha ne helyezzen be nem megfelelő alkatrészeket, és ne piszkáljon bele - ez a kezelő vagy a közelben állók sérülését és a berendezés károsodását eredményezheti. Használja a vágószerkezetet, amelyet úgy terveztek a modellhez.
- A motor beindítása előtt győződjön meg arról, hogy a vágóelem nem fekszik a talajon vagy más tárgyakon.
- Indítsa be a motort óvatosan és a jelen kézikönyv utasításai szerint, anélkül, hogy a vágószerszámhoz érne.
- A gépet akadályoktól és magas fűtől mentes, sík felületen használja.
- Ne emelje a munkakést a térde fölé. A forgó kés által kidobott szilánkok az arcába csapódhatnak.
- Ne vigye a gépet egy új munkaterületre úgy, hogy a motor jár és a vágóelemek forognak. A gép szállítása előtt állítsa le a motort, és ellenőrizze, hogy a vágóelemek nem forognak-e tovább. Ha vágókést használ, a szállítás során helyezzen műanyag védőburkolatot a vágókésre.
- A bozótvágó motort a következő esetekben le kell állítani:
 - a vágórendszerbe való beavatkozás előtt.
 - minden tisztítás, ellenőrzés, beállítás vagy javítás előtt.
 - miután egy idegen tárgy eltalálta. Ellenőrizze, hogy a vágóberendezés és a fogaskerekek esetleges károsodása.
 - ha felügyelet nélkül hagyja a készüléket.
 - az üzemanyagtartály feltöltése előtt.
 - amikor egy másik ember vagy állat közeledik Önhöz.
 - szokatlan rezgések esetén. A rezgés károkat okozhat

a berendezés forgó alkatrészei, vagy azok meglazítása. A motor újraindítása előtt azonnal keresse meg a rezgés okát, és távolítsa el azt.

- ha a zsinór vagy a kötel a fejbe akad. Alaposan tisztítsa meg a fejet, mielőtt újra leeresztené.
- mielőtt a gépet a földre helyezné. Győződjön meg arról, hogy a fűnyírófej megállt.

Ne feledje, hogy amikor a motor fordulatszáma a tehetetlenség miatt csökken, a fej még egy ideig forogni fog.

- Ha a penge a motor üresjáratú fordulatszám-beállítása után forog, a gép rosszul van beállítva vagy megsérült. A beállításhoz karburátor vagy ellenőrizze a készüléket, forduljon a szervizhez. Központ.
- Rendszeresen ellenőrizze az összes csavart és anyát, hogy azok feszesek és jó állapotban vannak-e. A rendszeres ellenőrzések elengedhetetlenek a kezelő biztonsága szempontjából, és a berendezés hosszú távú, problémamentes használatának alapját képezik.
- Ne használja a készüléket, ha bármelyik alkatrésze sérült vagy elhasználódott.

A sérült alkatrészeket ki kell cserélni, és nem szabad javítani. Kizárólag eredeti pótalkatrészek. A vágókéseknek alkalmasnak kell lenniük az Ön készüléktípusához.

A nem megfelelő alkatrészek károsíthatják a berendezést és veszélyeztethetik az Ön biztonságát.

- Fogja meg erősen a kefekötőt mindkét kezével, és helyezze ujjait a fogantyúkra.

A bozótvégővel végzett munka során mindig fennáll annak a veszélye, hogy a penge elugrik egy akadály elől.

Ha követi ezeket a tippeket, mindig kézben tarthatja készülékét.

- szilárdan és stabilan állsz, mindig a földön,
- ne dőljön túlságosan egyik oldalra sem,
- ne emelje a gép vágóelemét a térde fölé,
- Ne közelítsen semmilyen forgó vagy forró elemhez.

- A vibráció vagy a hideg okozta sérülések:

Az ujjában szúró vagy égő érzést érezhet, és az Ön fizikumától függően elhalványulhat. Ezek a tünetek köztudottan a rezgések által okozott tünetek. vagy túlzott lehülés, próbálja meg követni az alábbi utasításokat:

- a készülékkel való napi munkaidő korlátozása.
- Öltözzön melegen, és tartsa melegen kezét, csuklóját és vállát.
- időnként tartson szünetet, és végezzen kézi gyakorlatokat a jó vérkeringés érdekében. Munka közben ne dohányozzon.

- ha nem érzi jól magát, úgy érzi, hogy az ujjai megduzzadnak és eltűnnek, és elveszíti az érzést bennük, azonnal forduljon orvosához.
- A gyakori és hosszan tartó munkavégzés okozta sérülések: ha rendszeresen és nagyon gyakran használja a bozótvégót, az sérüléseket okozhat. A sérülésveszély csökkentése érdekében igyekezzon betartani a következő jeleket:
 - próbálja meg elkerülni, hogy kényelmetlen helyzetben használja a készüléket, különösen, ha a csuklója természetellenesen ki van csavarodva.
 - rendszeresen tartson szüneteket az ismétlődő terhelés hatásának minimalizálása érdekében.
 - ha szünetekkel dolgozik, ellenőrizze a munkaidejét.
 - ha fájdalmat érez az ujjában, karjában, csuklójában és/vagy kezében, forduljon orvosához.

Gyermekbiztonság

- A készülék használatakor ügyeljen arra, hogy a gyermekek bent tartózkodjanak és védve legyenek. A kisgyermekek nagyon gyorsan futnak, és minden biztonnyal érdekelni fogja őket egy működő készülék.
- Soha ne feltételezze, hogy a gyerekek ott vannak, ahol utoljára látta őket. Legyen óvatos, és azonnal állítsa le a motort, ha gyerekeket lát a közelben.
- soha ne engedje, hogy gyerekek kezeljék a bozótvégót, még akkor sem, ha felnőtt kíséretében.

A penge által kidobott tárgyak

A forgó vágókés által eltalált tárgyak nagyon nagy erővel kidobódhatnak a bozótvégó alól, és súlyos sérüléseket és károkat okozhatnak.

- Alaposan ellenőrizze a lekaszált területet, és tisztítsa meg a tárgyaktól, amelyeket a penge el tud dobni (pl. kövek, fadarabok, fém- vagy csontdarabok, szilánkok stb.).

Tűz és öngyulladás veszélye

A benzin nagyon gyúlékony, és gőzei robbanásveszélyesek.

Legyen nagyon óvatos a gázzal kapcsolatos tevékenységek végzésekor.

Figyelem! A benzint gyermekek elől elzárva kell tartani.

- az üzemanyagot kifejezetten erre a célra kialakított tartályokban tárolja.
- A motor beindítása előtt csak nyitott helyen töltsen fel a tartályt, és benzin tankolásakor vagy szállításakor ne dohányozzon, illetve ne engedjen nyílt lángot keletkezni.
- a motor beindítása előtt töltsen fel az üzemanyagtartályt. Soha ne vegye le az üzemanyag-töltő kupakot, és ne töltsen fel az üzemanyag-tartályt járó vagy még meleg motorral.

- Ne indítsa be a motort, ha benzin került rá. Távolítsa el a bozótvágot attól a területtől, ahol az üzemanyag kifolyt, és legyen nagyon óvatos, amíg a kifolyt üzemanyagot fel nem takarítják és a füstöt ki nem szellőztetik.



- Csavarja fel az üzemanyagöltő kupakot és az üzemanyagtartályt, és ellenőrizze, hogy mindkettő szilárdan zárva van-e.
- ha a gépet tankolás után kapcsolja be, akkor ezt a tankolási ponttól legalább 3 m távolságra próbálja megtenni.
- Soha ne tárolja a teli üzemanyagtartállyal rendelkező bozótvégőt olyan helyiségben, ahol szikrák vagy nyílt láng elérheti a benzingőzőket.
- A berendezés tárolása előtt hagyja lehűlni a motort.
- A tűzveszély csökkentése érdekében a berendezést, különösen a motort és az üzemanyagot, levelektől, fűnyesedéktől és egyéb törmeléktől mentes helyiségben tárolja.
- ha az üzemanyagot le kell engedni a tartályból, ezt a helyiségen kívül, hideg motorral kell elvégezni.

A szén-monoxid-mérgezés veszélye

A kipufogógázok szén-monoxidot tartalmaznak, amely színtelen és szagtalan gáz. A kipufogógázok belélegzése eszméletvesztést és halált okozhat.

- ha a készüléket zárt vagy részben szigetelt helyiségben használja, a belélegzett levegő veszélyes koncentrációban tartalmazhat mérgező gázokat. Az Ön biztonsága érdekében gondoskodjon arról, hogy a helyiség, amelyben dolgozik, jól szellőztetett legyen.
- Ne használja a berendezést olyan helyen, ahol a kipufogógázok felhalmozódhatnak.

FIGYELMEZTETŐ HIRDETMÉNYEK ELHELYEZÉSE

A bozótvégőt kellő körültekintéssel kell használni. Ezért a figyelmeztetéseket könnyen felismerhető piktogramok formájában és jól látható helyen helyezték el.

A berendezéshez figyelmeztető matricák tartoznak. Ezeket nem szabad eltávolítani !!!

A biztonságos és hatékony kaszálás érdekében mindig végezzen ellenőrzést a gép elindítása előtt.

Mielőtt sík felületen, álló motorral elindul, végezzen ellenőrzést. Ellenőrizze azt is, hogy a gyújtáskapcsoló OFF állásban van-e.

A MUNKA MEGKEZDÉSE ELŐTT

Állítsa be a hevedereket, és helyezze a kaszát a megfelelő magasságba. A munka megkezdése előtt ellenőrizze és húzza meg az összes csavart és anyát.

Üzemanyag

Az 1:25 arányú keverék elkészítése Ezen a tartályon talál egy táblázatot, amely hasznos lehet ehhez a tevékenységhez. Benzin - 95 oktánszámú benzint használjon.

Olaj - csak kiváló minőségű (márkás) motorolajat használjon, amelyet a következőkhöz terveztek

kétütemű motorokhoz.



- * Készítsen annyi keveréket, amennyit felhasznál
- *Ne töltse túl a régi keverékeket - előfordulhat, hogy nem tartják meg tulajdonságaikat.
- * Ne hagyja az üzemanyagot hosszú ideig a tartályban - mindig próbálja meg elégetni az üzemanyagot teljesen.

START

1. lépés. A karburátor alján többször pumpálja meg az üzemanyagszivattyút, amíg az üzemanyagot nem szív (3. ábra).
2. lépés. Állítsa a fojtókart zárt állásba (felfelé).
3. lépés. A fogantyún fordítsa a kapcsolót az "I" állásba.
4. lépés. Húzza meg az indítókart.

Indítás után állítsa a fojtókart nyitott állásba (lefelé). Állítsa le a fűnyírót a fogantyún lévő kapcsolóval, és állítsa azt "O" állásba. A motor beindítása után hagyja a motort kb. 1-2 percig üresjáratban melegedni a fűnyírás előtt.

OPERÁCIÓK

Motor gyújtáskapcsoló

A kapcsoló be- és kikapcsolja a gyújtásrendszert.

A motor indításához a kapcsolónak (1) állásban kell lennie. Ha a gyújtáskapcsolót (0) állásba állítja, a motor leáll.

Choke kar

A fojtókar nyitja és zárja a karburátor fojtószelepét.

A fojtókar felső állásban (ZÁRVA) dúsítja a levegő/üzemanyag keveréket, ami hideg motor indításakor hasznos. Az alsó állásban (OPEN) lévő fojtókar biztosítja a megfelelő üzemanyag-levegő keveréket a motor indítása utáni működéshez és a meleg motor újraindításához.

Gázkar (sebesség) vezérlés

A gázkaral szabályozhatja a motor fordulatszámát.

A gázpedál megnyomásával vagy elengedésével a motor gyorsabban vagy lassabban fog járni.

A gázkioldó aktiválásához a gázkioldó biztosítékot meg kell nyomni. A gázkioldó fokozatos lenyomásával a motor fordulatszáma megnő, és a vágószerszám (vágófej vagy vágókés) forogni kezd. A motor fordulatszámának növeléséhez és a vágóelem forgásának felgyorsításához folyamatosan nyomja meg a gázkioldót.

A gázmarkolat elengedésekor a motor fordulatszáma lelassul, és a vágóelem a tehetetlenség miatt egy pillanatra megpördül, majd leáll.

A GÉP ELŐKÉSZÍTÉSE ÉS ELLENŐRZÉSE HASZNÁLAT ELŐTT

A biztonságos és hatékony kaszálás érdekében mindig végezze el a gép ellenőrzését, mielőtt elindítja a gépet.

Mielőtt sík felületen, álló motorral elindul, végezzen ellenőrzést.

Ellenőrizze azt is, hogy a gyújtáskapcsoló OFF állásban van-e. Az üzemanyagszint ellenőrzése

Használjon ólommentes benzint (95 oktánszámú ajánlott). Soha ne használjon régi vagy piszkos benzint vagy olaj/benzin keveréket. Kerülje el, hogy víz vagy szennyeződés kerüljön az üzemanyagtartályba.

1. Ellenőrizze az üzemanyagszintet a tartályban a skála figyelésével.
2. Ha az üzemanyagszint alacsony, tankolja fel a kézikönyvben megadott szintre. Fokozatosan csavarja le az üzemanyagtöltő kupakot, hogy a tartályban felgyülemlett levegő nyomás alatt távozzon. Ha a kupakot gyorsan kicsavarodik, az üzemanyag kilöködhet.

A benzin minősége bizonyos tényezők hatására romlik: a fénynek, a hőmérsékletnek és az idő múlásának való kitettség.

A legrosszabb esetben a benzin egy hónap után már nem használható. A piszkos üzemanyag használata súlyos motorkárosodást okozhat (eltömődött karburátor, eltömődött fűvókák). A nem megfelelő üzemanyag használata által okozott károkra a garanciális javítás nem terjed ki.

Az ilyen helyzetek elkerülése érdekében kérjük, kövesse az alábbi utasításokat:

- csak az ajánlott benzint használja,
- A benzint megfelelő tartályban tárolja,
- ha a gépet 1 hónapnál hosszabb ideig kívánja tárolni, ürítse ki a karburátort és az üzemanyagtartályt.
- a benzin bizonyos körülmények között könnyen gyúlékony és robbanásveszélyes.
- jól szellőző helyen, leállított motorral tölts fel a tartályt. Ne dohányozzon azon a helyen, ahol a benzint feltölti vagy tárolja, és ne engedje, hogy nyílt tűz volt.
- ne tölts túl az üzemanyagtartályt (a töltőnyílásban nem szabad üzemanyagnak lennie). A feltöltés után győződjön meg arról, hogy az üzemanyagtöltő kupakot jól meghúzta.
- vigyázzon, hogy ne öntsön ki üzemanyagot. A kiömlött üzemanyag vagy a füst meggyulladhat. Ha kiömlött üzemanyag, győződjön meg róla, hogy az előtöltött felületek szárazak, mielőtt beindítja a motort.
- Kerülni kell a bőrre kerülő gőzökkel való gyakori érintkezést vagy azok belélegzését.

MINDIG TARTSA AZ ÜZEMANYAGOT GYERMEKEK ELŐL ELZÁRVA.

Helyes testtartás a géppel való munkavégzés során

Indítsa be a motort az indítási eljárásnak megfelelően, és melegítse be. Győződjön meg arról, hogy az üresjárat fordulatszám stabilizálódott és a vágóelem (vágófej vagy vágótárcsa) megállt.

Ha véletlenül megnyomja a gázpedált, a motor fordulatszáma megnő és a vágás az elem elkezdhet forogni, ami sérülést okozhat a kezelőnek. Ha a forgatható elem a talajhoz ér, a bozótvégőgép irányíthatatlanul megpördülhet, ami a kezelő sérülése.

1. Fogja meg a gépet mindkét kezével.
2. Kerülje a kényelmetlen testtartást, tartsa egyenes helyzetben.
3. Páncélzat esetén gondoskodjon megfelelő munkaközi szünetekről.

Gyakorolja a kasza használatát sík felületen, mielőtt elkezdi a munkát, ami megkönnyíti a folytatást.

Kerülje az eséseket ilyen körülmények között, könnyű megcsúszni és elesni.

Soha ne indítsa be a motort a légszűrő felszerelése nélkül, mert ez a motor nagyon gyors elhasználódásához vezet.

Ellenőrizze a légszűrőt:

1. Állítsa a fojtókart ZÁRVA állásba (felső állás).
2. Vegye le a légszűrő fedelét.
3. Ellenőrizze, hogy a szűrőbetét nem szennyezett vagy sérült-e. Ha a patron piszkos, tisztítsa meg.
4. Szerelje vissza a szűrőbetétet.
5. Szerelje vissza a szűrőfedelelet az alsó reteszek felakasztásával és a felső részek bezárásával.

A heveder gyorskioldó csatjának ellenőrzése:

- nyomja meg a reteszt az ujjával, és győződjön meg róla, hogy a heveder szét van osztva a felső és az alsó rész között.

- a retesz kioldása után ellenőrizze, hogy az nem repedt, törött vagy más módon sérült-e meg. Miután ellenőrizte a reteszt, szerelje vissza - hallania kell egy "kattanást".

Győződjön meg róla, hogy a kábelköteg mindkét vége nincs elcsavarodva, mielőtt bepattintja.

Ha a retesz nem úgy működik, ahogyan kellene, az azt jelenti, hogy nem választja szét azonnal a heveder két részét - meg kell javítani. Ha a retesz sérült - ki kell cserélni.

A vágóelem ellenőrzése:

String fej

Biztonsági okokból a motor beindítása előtt ellenőrizze a vágószerkezetet. A bozótvégőgép működtetése laza, repedt vagy más módon meghibásodott a sérült fej személyi sérülést és a berendezés károsodását okozhatja. A meglazult, elmozdult fej megütheti a kezelőt vagy egy körülálló személyt, és halált okozhat. vagy súlyos sérülés.

Mindig viseljen vastag kesztyűt, hogy megvédje a kezét, amikor a fejet forgatja és egyéb munkálatokat végez a vágóelemen.

1. Állítsa le a motort, és állítsa a gyújtáskapcsolót "OFF" állásba.
2. Ellenőrizze, hogy a fej laza-e. Ha laza - óvatosan húzza meg. Ha problémája van vele, forduljon szervizünkhöz.
3. Ellenőrizze, hogy a nejlonszínór nem kopott-e meg. Ha a húr megzavarodott, húzza meg a húr másik részét.

A húr feltekerése csere húrral ellátott orsókkal történik. A húr egy részét fel kell tekerni, majd az elemet el kell fordítani, hogy az új rész rá legyen tekerve.

Vágószerszám

Biztonsági okokból ellenőrizze a lapátot kopás vagy sérülés szempontjából, és a motor beindítása előtt húzza meg. A bozótvégőgő használata egy kopott, repedt vagy más módon sérült kés személyi sérülést és kárt okozhat a következőkben felszerelés.

Az elhasználódott, repedt vagy sérült penge darabokra törhet, amelyek szétrepülhetnek, és a kezelőt vagy a közelben állókat találhatják el, halált vagy súlyos sérülést okozva.

Mindig viseljen vastag kesztyűt, hogy megvédje kezeit a fej elfordításakor és a vágóelemen végzett egyéb munkáknál.

1. Állítsa le a motort, és fordítsa a gyújtáskapcsolót "0" állásba.
2. Ellenőrizze a kés rögzítőcsavarjának meghúzását. Ha laza - húzza meg. Ha problémája van a művelet saját maga elvégzésével - forduljon a műhelyhez.
3. Ellenőrizze, hogy a vágókorong nem kopott, nem hajlott, nem repedt vagy más módon sérült. Ha a vágókés kopás jeleit mutatja, megrepedt, letört vagy más módon sérült, cserélje ki egy újra.

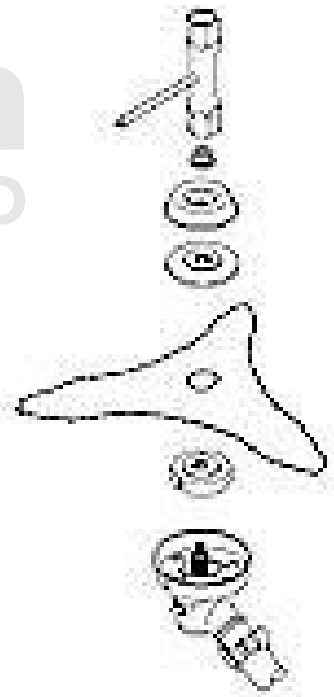

A fedél és a vágóelem ellenőrzése

- Soha ne használja a fűnyírót a vágóelem fedele nélkül. Kövek vagy más A forgó vágóelem (fűnyírófej vagy vágókés) által elhajított tárgyak vagy a vágószerszámmal való érintkezés a kezelő és a közelben állók sérülését, valamint az alábbiak károsodását okozhatja.
ingatlan.

- ne nyúljon a húrvágóhoz. A vágóeszközzel való érintkezés az ujjak sérülését okozhatja.

1. Ellenőrizze, hogy a fedél megfelelően van-e felszerelve és nem sérült-e meg. Ha a fedél sérült, cserélje ki egy újjal, mielőtt használná a bozótvégőt.

2. Ellenőrizze, hogy a fedél rögzítőcsavarjai nem lazultak-e meg. Szükség esetén húzza meg őket biztonságosan.

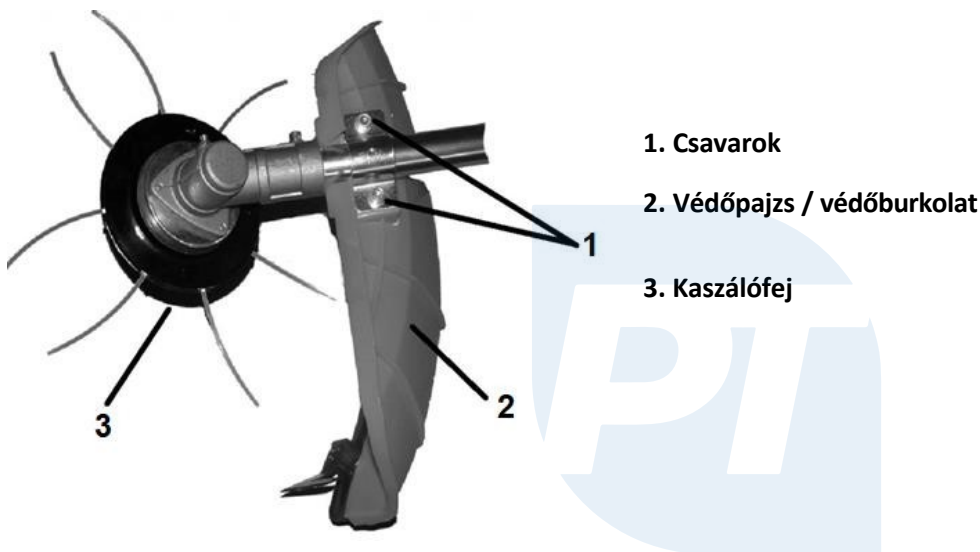

Az egyes vágóelemek célja:

A hatékonyabb kaszálás érdekében válasszon a fűmagasságnak és egyéb talajviszonyoknak megfelelő vágóelemet - Ez a bozótvégő nem bozótvégőre készült.

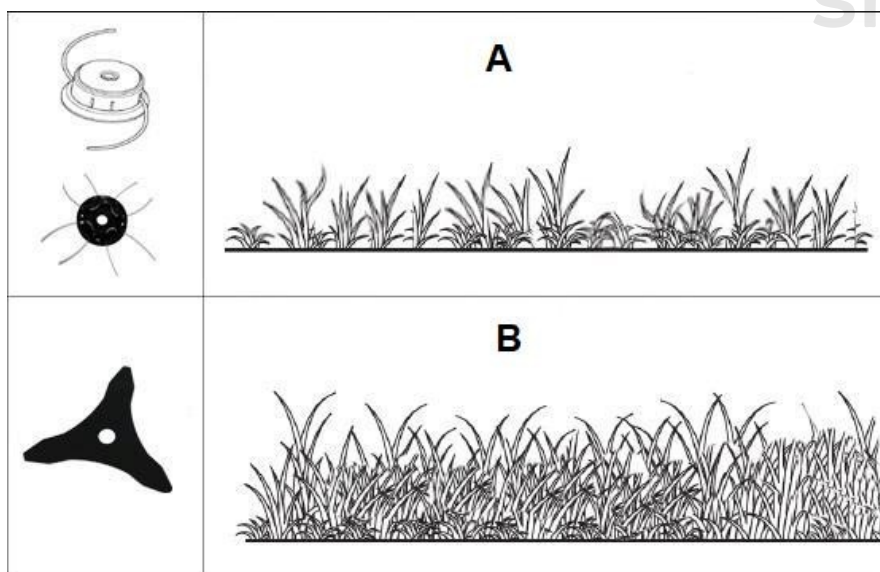

A) Alacsony fű

B) Magas és sűrű fű

Az alapvető munkamódszer:

- Tartsa a bozótvágót a megfelelő helyzetben. Mindig mindkét kezével fogja a keféket.
- olyan ecsetvágóval dolgozik, amely nem a kar, hanem a csukló erejét használja, így a vágóelem elfordul, és egyszintes ívet hoz létre jobbról balra. Tartsa úgy az ecsetvágót, hogy a test súlya könnyen és biztonságosan átkerüljön lábról lábra, lassan járjon és kis lépések.
- Ha a bozótvágót kis dombokon használja, mindig álljon a domb alján. A meredek dombokon történő fűnyírás egyensúlyvesztést okozhat. Ezért ne használja a bozótvágót meredek lejtőkön.

Ne feledkezzen meg a vágóelem forgásirányáról, amely balra forog, ezért a vastagabb fűvet mindig a bal oldallal vágja le. Ha elveszíti az irányítást a kasza felett, ez megakadályozza a vágóelem feléd ugrott. (6. ábra)

Gyújtógyertya ellenőrzése

A motor megfelelő működése érdekében a gyújtógyertya elektródái közötti hézagot megfelelően kell beállítani, és a gyújtógyertyát nem szabad, hogy szénlerakódások borítsák. Ha a motor éppen leállt, a kipufogó nagyon forró lesz, vigyázzon, hogy ne érintse meg a forró kipufogót.

Soha ne használjon nem megfelelő hőkapacitású gyújtógyertyát.

1. Lazítsa meg a csavart egy villáskulccsal, és vegye le a felső motorburkolatot.
2. Távolítsa el a gyújtógyertyacsövet, használjon megfelelő gyertyakulcskulcsot, és vegye ki a gyújtógyertyát.
3. Ellenőrizze szemrevételezéssel a gyújtógyertya állapotát. Ha látható kopás, repedt vagy törött szigetelő van rajta, dobja ki a gyújtógyertyát. Tisztítsa meg a gyújtógyertyát drótkéfé, ha újra felhasználható.
4. Mérje meg az elektródák közötti távolságot egy mérőeszközzel. Ha beállításra van szükség, nagyon óvatosan hajlítsa meg az oldalsó elektródát. A hézagnak 0,60-0,70 mm-nek kell lennie.
5. Ellenőrizze, hogy a gyújtógyertya alátétje jó állapotban van-e, és csavarja be kézzel, hogy elkerülje a menet sérülését.

- Miután először kézzel becsavarta a gyújtógyertyát, húzza meg gyújtógyertyakulccsal, hogy az alátétet alaposan rögzítse. Ha a új gyújtógyertyát szerel be, a kézi meghúzás után 1/2 fordulatot húzza meg egy csavarkulccsal, és húzza meg az alátétet. Ha használt gyújtógyertyát szerel be, húzza meg 1/8-1/4 fordulatot egy csavarkulccsal.
- Helyezze be a gyertyakábel (cső) elektromos érintkezőjét.

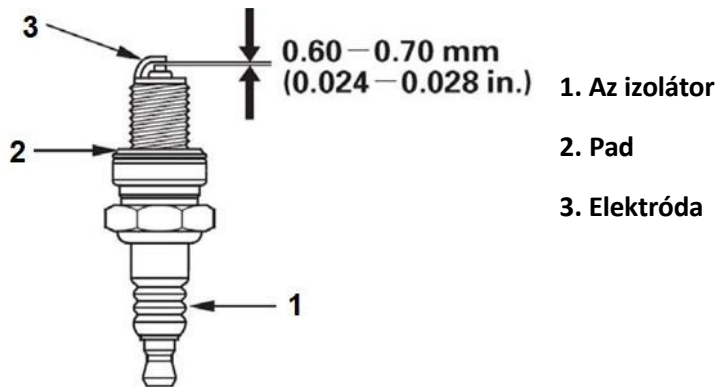

Az üzemanyagtartály karbantartása (a képmelléklet 7. ábrája)

A benzin erősen tűzveszélyes és bizonyos körülmények között robbanásveszélyes. Ha Ön kezeli megfelelő gondoskodás nélkül súlyosan megéghet vagy súlyosan megsérülhet. Az üzemanyagtartály karbantartásakor kövesse az alábbi utasításokat.

- Állítsa le a motort.
- Jól szellőző helyen tálaljuk.
- Tartsa távol a tűz-, szikra- és hőforrásokat. Ne dohányozzon.
- Ne öntsön benzint. Ha mégis kiömlik, azonnal törölje fel és ártalmatlanítsa. anyagot vagy papírtörölt, amellyel a kiömlött benzint környezetbarát módon leöntötte.

Az üzemanyagtartályban lévő víz, por és szennyeződés vagy más idegen anyagok befolyásolják a motor teljesítményét.

1. Csavarja le az üzemanyagtöltő kupakot, és döntse a motort a töltőnyak oldalára, hogy az üzemanyagot egy megfelelő hulladéktartályba ürítse.
2. Óvatosan húzza ki az üzemanyagszűrőt az üzemanyagtöltő nyakából egy drót segítségével.
3. Öblítse ki a nem gyúlékony üzemanyagtartályt a víz és a szennyeződés, az oldószer vagy a magas lobbaspontú oldószer eltávolítása érdekében.
4. Tegye vissza az üzemanyagszűrőt a tartályba, és húzza meg erősen az üzemanyagtöltő kupakot.



1. Indító fogantyú
2. Tartály kupak
3. Choke kar

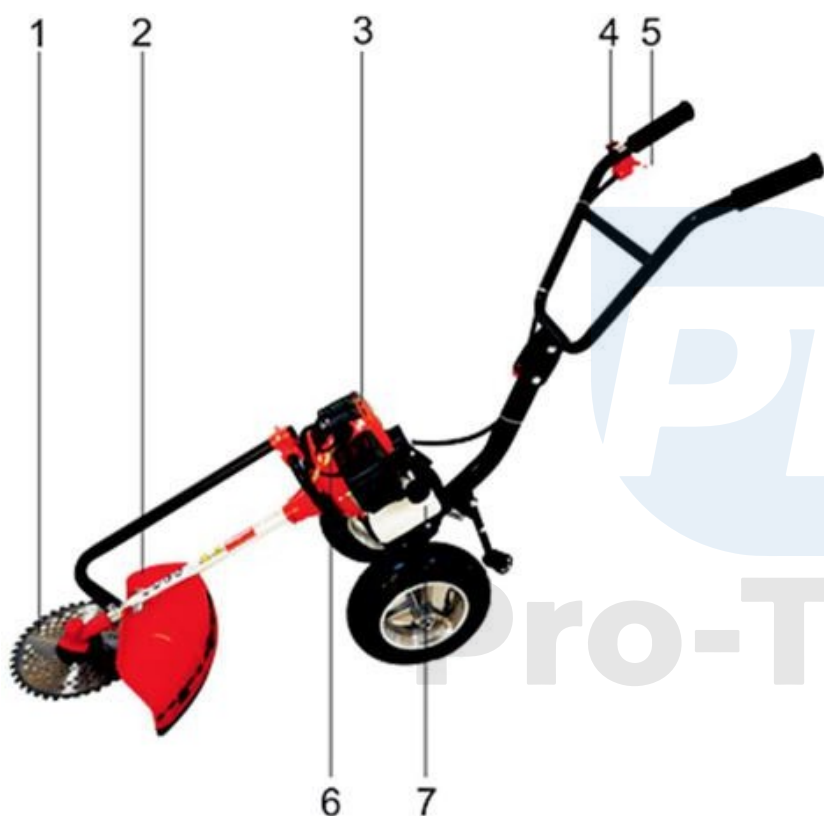

1. Vágószerszám
2. Biztonsági fedél
3. Motor
4. Gyújtáskapcsoló
5. Gázkar
6. Gyújtógyertya
7. Üzemanyagtartály

Pro-Tech
shop

PROBLÉMAMEGOLDÁS

| PROBLÉMA | LEHETSÉGES OKUSZ | HOGYAN KELL ELTÁVOLÍTANI |
|---|--|--|
| MOTOR NEM INDUL | PÉNTEK ÜZEMANYAG-ELLÁTÁS | TÖLTSE MEG A TARTÁLYT |
| | HELYTELEN ELJÁRÁS STARTING | KÖVESD A INDÍTÁSI UTASÍTÁSOK HIVATKOZÁS A KÉZIKÖNYV. |
| | MOTOR "ZSÚFOLT" | INDÍTÁSKOR ENGEDJE EL A GÁZKART, ERESSZE KI A VÍZTELENÍTŐT. MOTOR, ESETLEG KI KELL CSERÉLNI VAGY MEG KELL TISZTÍTANI GYÚJTÓGYERTYA, KAPCSOLJA BE A FOJTÓSZELEPET, ELTÖMÖDÖTT LÉGSZŰRŐ |
| | HELYTELEN TÁVOLSÁG AZ ELEKTRODÁK KÖZÖTT | KICSERÉLNI, MÓDOSÍTANI VAGY TISZTÍTSA MEG A GYÚJTÁST CANDLE |
| | CSATLAKOZÓ SÉRÜLÉSE VEZETÉK VAGY KÁBEL | CSERÉLJE KI ÚJAKRA. |
| | PURIFIED CARBURATOR | CSERE VAGY TISZTÍTÁS KAPCSOLATFELVÉTELI SZOLGÁLTATÁS |
| A MOTOR VESZÍT TELJESÍ TMÉNYÉ BŐL KIÉGETT | HELYTELENÜL BEÁLLÍTOTT FOJTÓSZELEP-CSAPPANTYÚ | KÖVESSE A KÉZIKÖNYV UTASÍTÁSAIT |
| | ELTÖMÖDÖTT ÜZEMANYAGSZŰRŐ | TISZTÍTSA VAGY CSERÉLJE KI ÜZEMANYAGSZŰRŐ |
| | ENGEDÉLYEZETT CSAVAROK | CHECK CSAVAROK MEGHÚZÁSA |
| | HIBÁS KARBURÁTOR VAGY CSATLAKOZÓ TÖMÍTÉS | CSERÉBE ÚJ KAPCSOLATFELVÉTELI SZOLGÁLTATÁS |

| | | |
|-------------------------------|-------------------------------------|---|
| | CARBURATOR | |
| | HELYTELEN ARÁNY ÜZEMANYAGKEVERÉK | ELLENŐRIZZE A KEVERÉKET |
| | A MOTORHENGEREK SÉRÜLÉSE | KAPCSOLATFELVÉTELI SZOLGÁLTATÁS |
| | SZABÁLYTALAN FUTÁS | KAPCSOLATFELVÉTELI SZOLGÁLTATÁS |
| TÚLZOTT FÜSTKÉPZŐD ÉS | ROSSZ ÜZEMANYAGKEVERÉK | ÚJ KEVERÉKET KEVERNI ELLENŐRIZZE AZ OLAJ TÍPUSÁT |
| | BEKAPCSOLVA | KAPCSOLJA KI AZ ÉRZÉKELŐT |
| | HELYTELEN BEÁLLÍTÁS CARBURATOR | KAPCSOLATFELVÉTELI SZOLGÁLTATÁS |
| MAGAS KÉRDÉSEK SZAVAZÁS | HIDEG MOTOR | A MOTOR FELMELEGÍTÉSE ÜZEMI HŐMÉRSÉKLET |
| | A GÁZKÁBEL NEM TÉR VISSZA | ELLENŐRIZZE A GÁZKÁBEL ELVEZETÉSÉT |

AJÁNLOTT PÓTALKATRÉSZEK

TITLE

Feszítőfej, menet M10 Védő

Pajzs, bozótvégóháló

Cserélhető szögletes hajtómű

Tartalék indító

Kétkarú ecsetvágó heveder

Gyújtógyertya motorhoz

Csere tengely tengely a motororsóhoz

Cseretartály, kupak, tömlők szűrővel

Tartalék anya M10L, alátét

Ecsetvágó nyél

Háromágú szigony, fém húrfej

MEGRENDELÉS
KÓDJA

M83070

M83093

M83097

M83119

M831133

M831072

M83091

M831074

M831114

M83110

M83068

M83067

Tárolás és szállítás

1. Üzemanyag

Ha az üzemanyagtartályban üzemanyag van, tilos szerszámokat szállítani. A címen

szállításkor az üzemanyagot le kell engedni a tartályból, majd a keveréket a helyszínen újra kell tölteni.

2. Biztonság

A szállítás során a vágóelemet szét kell szerelni, majd a csomagolásába kell helyezni. Ez a sérülések vagy károk megelőzése érdekében.

Karbantartás tárolás előtt. Tárolás előtt engedje le a karburátorból a maradék üzemanyagot.

- a) A szerszám tárolása előtt tisztítsa meg az üzemanyagtartályt a kezelési útmutatónak megfelelően. A tárolás során a tartály legyen üres.
- b) Tisztítsa meg a légszűrőt az ajánlásnak megfelelően.
- c) Vegye ki a vágóelemet, tisztítsa meg, és fém alkatrészek esetén tárolja azt.
- d) Csavarja ki a gyújtógyertyát, öntsön egy kis mennyiségű motorolajat (kb. 1 ml) a hengerbe, és többször húzza meg az indítót, hogy a henger falán szétterüljön. Ezután csavarja vissza a gyújtógyertyát. A tárolás száraz helyiségben, állandó hőmérsékleten történjen.
- e) A tárolás és karbantartás során távolítsa el a gyújtógyertya fedelét, hogy megakadályozza a motor véletlen elindulását.

Pro-Tech
shop

A JÓTÁLLÁS KORLÁTOZÁSA:

A garancia nem terjed ki a fogyóeszközök, például a trimmelőfejek, fűkések, hajtótengely, tengelykapcsoló ketrec, sebességváltó, indító (kézi indító), burkolatok (trimmelőfej burkolat) normál elhasználódására, a nem megfelelő üzemeltetés és karbantartás, a nem megfelelő szállítás vagy tárolás által okozott károkra.

A garancia nem terjed ki a berendezés hibái által okozott közvetlen és közvetett károkra.

A garancia érvényét veszti, ha a berendezésen a gyártóval, a kereskedővel vagy a szervizzel való egyeztetés nélkül változtatásokat hajtanak végre.